

«Варварские» подражания провинциально-римским фибулам с «кнопками» в Балтии на фазах C1–D1

Владимир Иванович Кулаков

На современном этапе исследования аспектов материальной культуры *Barbaricum* финала позднеимперского времени и начального этапа Великого переселения народов (фазы C2/D1–D1) у европейских археологов сформировалось устойчивое мнение о ведущей роли восточногерманского культурно-этнического элемента в формировании массива фибул с тремя «кнопками» (*Bügelknopffibeln*). При этом основное значение в этом процессе отводится алеманнам в юго-западной части Германии и восточным германцам на территории современной федеральной земли *Mecklenburg*. Характерной чертой ранних пальчатых фибул германцев являются три полиэдрические «кнопки». В ареале эстиев к востоку от дельты р. Вислы изредка встречаются находки арбалетовидных фибул с грушеобразными «кнопками». Оба варианта фибул с тремя «кнопками» различных форм восходят к провинциально-римским фибулам с «луковичными» навершиями (*Zwiebelknopffibeln*, далее – фибулы ZK), в IV в. н.э. являвшимися знаком социального статуса римского солдата (Voß, 1998a, с. 272). При этом очевидно одной из наиболее ранних «варварских» реплик этих застёжек является арбалетовидная фибула из *Nidam*, тип AVII, 163, встречаемая в северо-германских древностях на фазе C3 (ок. 300/310–350/375 гг. по – Ethelberg, 1992, Fig. 4). Для выяснения особенностей генезиса фибул с тремя «кнопками» с в *Barbaricum* необходимо рассмотреть этапы сложения провинциально-римского типа фибул ZK.

Один из определяющих архетип фибул ZK признаков – прогиб C-видной дужки фибулы в её верхней части. Впервые в массиве провинциально-римских застёжек он реализуется на

пружинных фибулах AI, 22. Их вариант – AI, 22a – отличается присутствием на концах стержня пружины и на крючке, крепящем верхнюю тетиву (*oberer Sehne*), вполне функциональных полусферических «кнопок»-фиксаторов (рис. 1, типы A22, A22a). По двум указанным признакам фибулы AI, 22a являются самым ранним примером застёжек с тремя «кнопками». Данные артефакты были распространены на северной окраине Империи в низовьях рек Рейн и Маас на фазах A–B1a = 15/10 гг. до н.э. – 20/25 гг. н.э. (Völling, 1998, S. 47, 48). Следующие этапы развития фибул с «кнопками» к западу от имперского лимеса обозначают застёжки типов AVIII, 185 и AVIII, 187. Первая из них – пружинная, вторая (как и более поздние варианты фибул) – шарнирная (рис. 1, A185, A187). На позднейшем варианте пружинной фибулы (конец II в. н.э. = фаза B2/C1) её ножка украшается локальными боковыми вертикальными фасками.

Примерно этим временем (шире – фаза C1a) датируются образцы восточной версии ранних фибул с тремя «кнопками» – застёжки группы AVII, относимые в рамках украинской археологии к неслуховской серии. Эти упрощённые формы провинциально-римских фибул, снабжённых центральной «кнопкой» для фиксации верхней тетивы, на ранней фазе черняховской культуры могли изготавливаться в мастерской, расположенной в верховьях р. Днестра (Гороховский, Гопкало, 2004, с. 125). Не исключено то, что именно фибулы упомянутой выше неслуховской серии стали прототипами для позднейших черняховских и вельбарских фибул с тремя «кнопками» (см. ниже).

Особо роскошные фибулы ZK обнаружены в Подунавье, выпав там в результате трагических

событий Маркоманнских войн. Шарнирные фибулы типа AVIII, 187 уже являлись вполне сложившимися застёжками ZK, части комплекса убора легионера (Voß, 1994, с. 516). Думается, именно этот социальный аспект фибул ZK стал для «варварских» мастеров, точнее – для их заказчиков из состава германских воинов, решающим аргументом в выборе фибул ZK как престижного образца для копирования. Немалую роль в принятии этого решения в эпоху Маркоманнских войн сыграли установленная Римом товарная блокада *Barbaricum*.

Даже специфическая для провинциально-римских мастеров эргономика формы фибул ZKF – шайбовидный или стержневой упор для большого пальца правой руки при застёгивании фибула (рис. 1, AI, 22a, AVIII, 187) – была пересмыслена германцами как прямоугольная площадка на ножке у литого иглоприёмника арбалетовидной фибулы (рис. 1, AVIII, 186) или как проволочный блок у более поздней (фаза C3 = C2/D1) подвязной фибулы вида *Nydam*. Однако Оскар Альмгрен предполагал возникновение ранних форм фибул ZK именно под влиянием германских подвязных фибул (Almgren, 1923, с. 85). В послевоенное время этот тезис был отвергнут рядом исследователей (Амброз, 1966, с. 74). Подвязные «варварские» фибулы, как было показано выше, безусловно вторичны относительно провинциально-римских фибул ZK.

Следующая ступень их развития – фибулы типов AVIII, 190 и AVIII, 191 (рис. 1). Первый из этих типов отнесён Ф. М. Прёттель к типу 1 собственно фибул ZK (IV в. н.э.) (Pröttel, 1991, с. 348–351). А. К. Амброз относит такие застёжки (тип Амброз 13,6) к концу III – началу IV вв. (Амброз, 1966, с. 74). Эти фибулы отличаются тремя крупными «кнопками», похожими не на луковицы, а, скорее, на бутоны цветов. Если фибулы типа AVIII, 190 лишены декоративных излишеств и принадлежали, скорее всего, рядовым римским воинам и «младшему комсоставу» легионов, то фибулы типа AVIII, 191 поражают роскошью своего оформления. Площадка для упора большого пальца на них оформлена в виде листа аканфа, а большинство деталей застёжки украшено резным или чернёным растительным орнаментом. Им же декорированы и впервые

появившиеся у «кнопок» грани. Шарнирный принцип застёжки игл этих фибул включает проволочный стопор, расположенный в нижней части иглоприёмника и не позволяющий игле выходить из него без необходимости. Изгиб спинки фибулы из полукруглого превращается в дугообразный. В различных местах корпуса фибул в её восковой форме имитируются элементы кольцевого декора застёжек RG (типы AVI, 167, E3).

На следующей версии провинциально-римских фибул ZK (нач. V в. н.э.), представленной на знаменитом диптихоне с изображением военачальника Стилихона, детали декоративных картушей выходят за границы ножки. Прimitивные подобию картушей – многочисленные боковые фаски – характерны для бронзовых фибул ZK второй трети IV в. в черняховском и вельбарском ареалах, значительно реже – в юго-восточной Балтии.

Грани на «кнопках» представлены на некоторых бронзовых фибулах типа AVIII, 190 середины IV в. н.э. из центральной части Великого Янтарного пути (территория Чехии), в дунайских провинциях Империи и на роскошных фибулах ZK эпохи гуннских войн (фаза D2). Так как эти «кнопки» на золотых фибулах V в. являются полыми, изготовление их из сегментов (обычно – шести), придающих «кнопкам» гранёный вид, технологически актуально. В конце V – начале VI вв. «кнопки» с гранями превращаются на фибулах типа *Jerusalem* (рис. 2, 1) в маковидные навершия (Schulze-Dörrlamm, 2000, Abb. 5, 3). Сходные навершия присутствуют на «звериноголовых» арбалетовидных фибулах западных балтов (рис. 2, 2–5), испытавших влияние традиций видвариев (Кулаков, 1998, с. 109). Столь явная черта позднеимперских украшений, как маковидные навершия фибул, могла оказаться в Балтии в результате ухода герулов в 493–512 гг. из Италии и Подунавья на Ютланд (вероятно – по р. Висле, через ареал видвариев) (Буданова, 2000, с. 199). Таким образом, можно предполагать появление первых образцов балтских фибул с маковидными навершиями не в целом в VI в. (Bliučijene, 2002, с. 155), а началом VI в. Показателен факт сходства параметров застёжки типа *Jerusalem* и родственных ей западнобалтских фибул (эталон длины ножки фибулы от 7 до 8 см). Этот крупный параметр и отсутствие пар таких



Рис. 1. Фибулы с «луковичными наконечниками» и их прототипы (по Almgren, 1923, Taf. I, VIII; 22a – Böhme-Schönberger, 1998, Abb. 7, 1, 2).

1 pav. Segės su svogūninėmis galvutėmis ir jų prototipai (pagal Almgren, 1923, Taf. I, VIII; 22a – Böhme-Schönberger, 1998, Abb. 7, 1, 2)

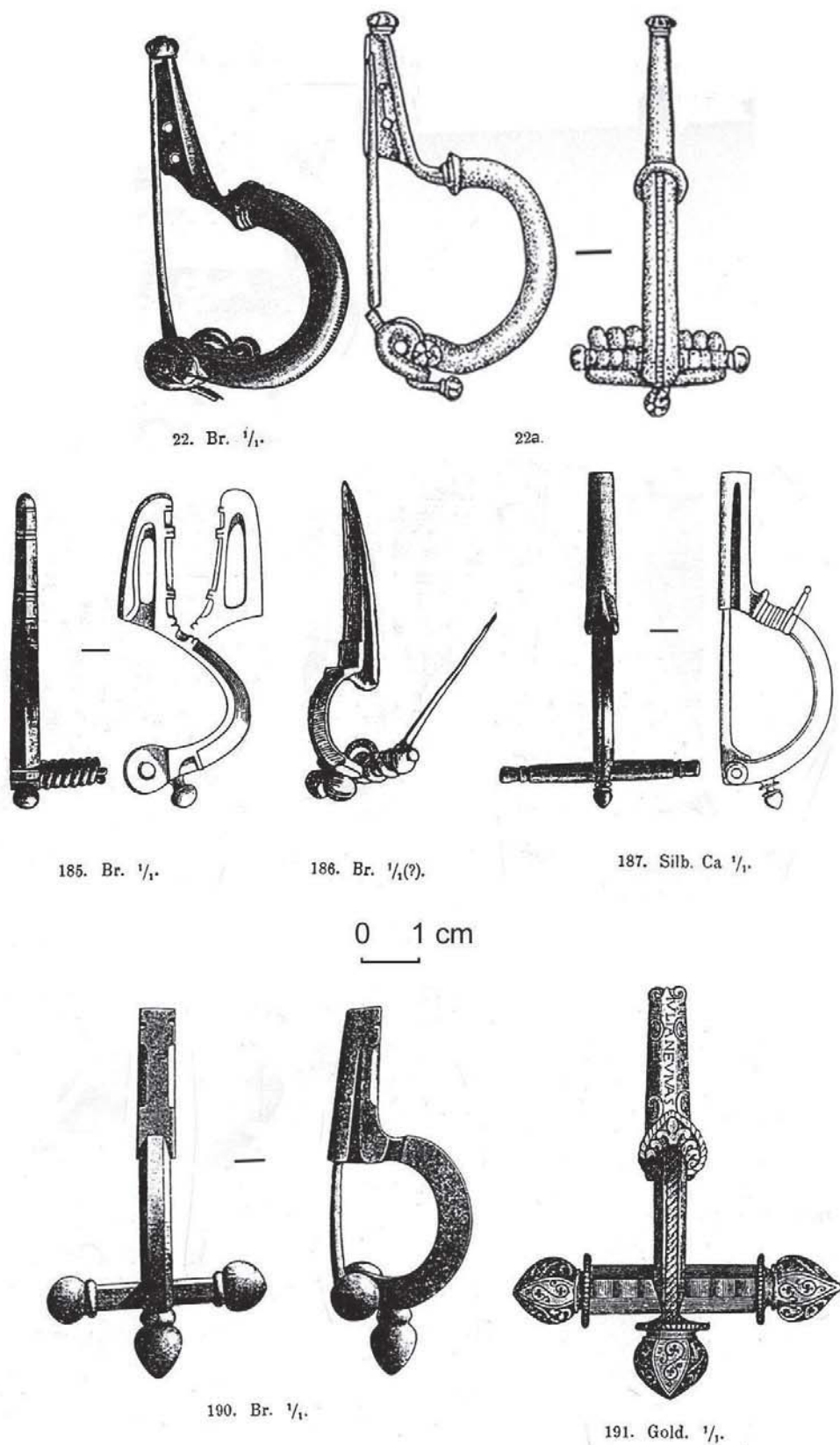

Рис. 2. Фибулы с маковидными «кнопками»: 1 – Иерусалим, из могил «Пророков»; 2 – погр. 381 могильника Яунейкяй (Йонишкинский р-н Литвы); 3 – коллекция Института до- и ранней истории Венского Университета, Инв. № 28.195; 4 – погр. 38 могильника Тумяны (Варминьско-Мазурское воев. Польши); 5 – кург. 2 могильника Гейстауты (Лиепайский р-н Латвии) (по: 1 – Schulze-Dörrlamm, 2000, Abb. 5, 3; 2 – Bliujiene, 2002, fig. 8, 3; 3 – Kulakov, Šimėnas, 1992, Abb. 1, 2; 4, 5 – Кулаков, 1990, рис. 3, 9; 4, 1).

2 pav. *Segės su aguonos formos galvutėmis: 1 – Jeruzalė, iš „Protheten“ kapo; 2 – kapas 381, Jauneikiai (Joniškio r., Lietuva); 3 – iš Vienos universiteto Priešistorės ir ankstyvųjų istorinių laikų instituto radinių kolekcijos, Inv. Nr. 28.195; 4 – kapas 38, Tumiany kapinynas (Varmijos–Mozūrų vaivadija, Lenkija); 5 – pilkapis 2, Geistautų kapinynas (Liepojos r., Latvija) (pagal: 1 – Schulze-Dörrlamm, 2000, Abb. 5, 3; 2 – Bliujiene, 2002, pav. 8, 3; 3 – Kulakov, Šimėnas, 1992, Abb. 1, 2; 4, 5 – Кулаков, 1990, Abb. 3, 9; 4, 1)*

фибул указывают на их принадлежность к мужскому убору в качестве застёжки плаща.

Наконец, в начале VI в. итальянские мастера переходят к изготовлению индивидуальных роскошных фибул (пример – находка из Pistoja), сохраняющих общие очертания застёжек ZKF и упомянутый выше винтовой принцип иглы. Однако «кнопки» на таких застёжках уже отсутствуют, устранённые как анахронизм, за ненадобностью. Таким образом, между эпохами Августа и Теодориха позднеантичные мастера как в центре, так и на окраинах Империи изготавливали фибулы ZK, с течением времени являв-

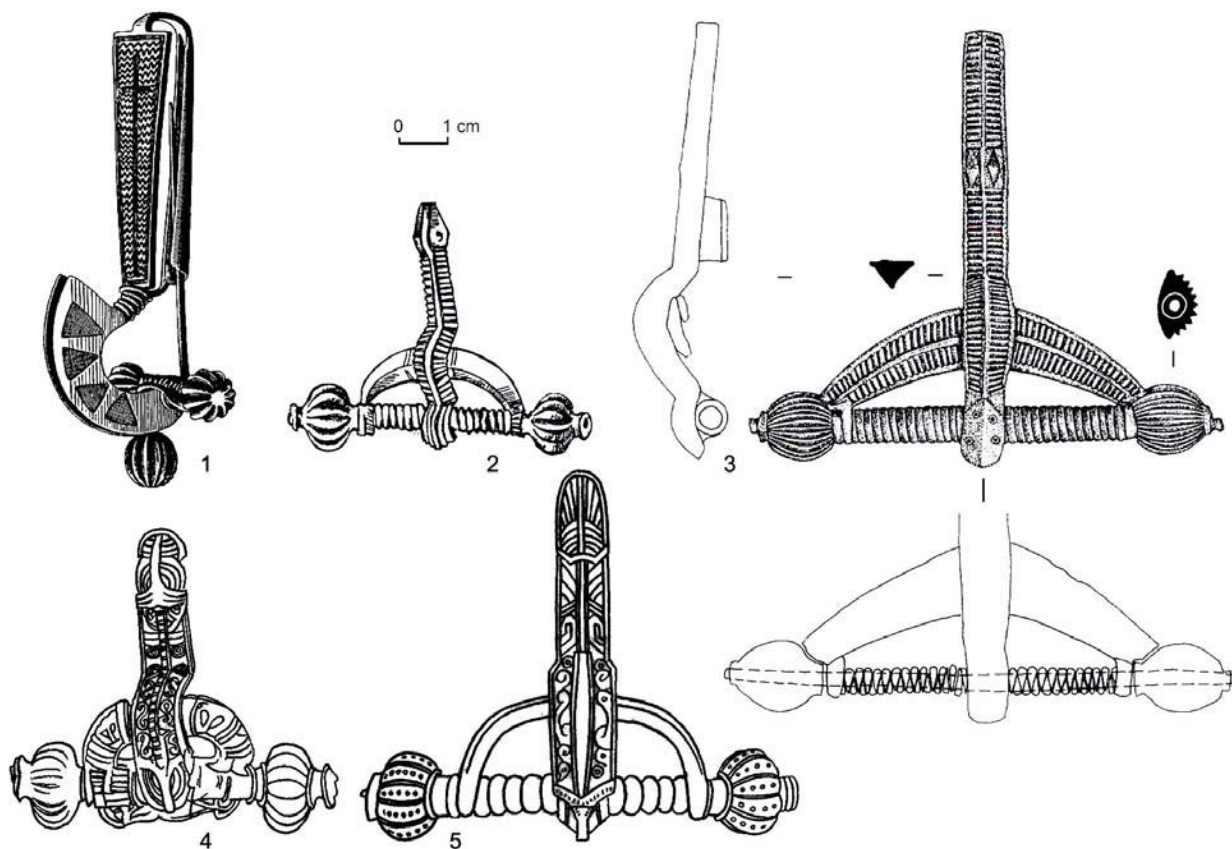
шиеся атрибутом сначала рядовых легионеров, затем – высших чинов римской армии, а в итоге ставшие принадлежностью убора «варварских» королей.

Для этих властителей первых раннефеодальных королевств фибулы ZK служили знаком соответствия статуса королей рангу высоких (но не высших!) сановников Империи. Владыки Константинополя, как показывают мозаики Равенны VI в., носили более сложные застёжки с подвесками.

Иначе складывалась ситуация с удовлетворением престижных амбиций германских вождей



Рис. 3. «Варварские» реплики фибул с «луковичными наверхшими» в низовьях рек Эльбы (1–3) и Вислы (6, 7), в черняховском ареале (4, 5): 1, 2 – Pritzier, тип Leutenkirch и Leipferdingen (Kr. Ludwigslust, Mecklenburg-Vorpommern); 3 – тип Ulm; 4 – Birlad-Valea-Seaca, погр. 342; 5 – Izvoare-Neamt, погр. 10; 6 – бывш. Greibau, Kr. Samland, погр. 56 (найдена среди кальцинированных костей в урне с сосудом-приставкой, янтарной бусиной, с бронзовым кольцом и с железной пряжкой), 7 – Wielbark, погр. 548 (1–3 – по: Voß, 1998a, Abb. 3, 3, 4; Abb. 9, 1, 2; 4, 5; 7 – Kazanski, 1998, fig. 5, 2–6; 6 – Tischler, Kemke, 1902, Taf. V, 19).

3 pav. Segių svogūninėmis galvutėmis „barbariškos“ imitacijos Elbės žemupyje (1–3), Vyslos regione (6, 7) ir Černiachovo kultūros areale (4–5): 1, 2 – Leutenkircho ir Leipferdingeno tipas, Pritzier (Ludwigslust apskritis, Meklenburgo – Aukštutinės Pomeranijos žemė, Vokietija); 3 – Ulm tipas; 4 – Birlad-Valea-Seaca, kapas 342; 5 – Izvoare-Neamt, kapas 10; 6 – buv. Greibau, Sambijos apskritis (dab. Kaliningrado sr., Rusija), kapas 56 (atrasta tarp degintinių kauliukų urnoje, buvusioje kartu su puodu, kape aptikta gintaro karolis, bronzinis žiedas ir geležinė sagtis); 7 – Wielbark, kapas 548 (1–3 – pagal: Voß, 1998a, Abb. 3, 3, 4; Abb. 9, 1, 2; 4, 5; 7 – Kazanski, 1998, fig. 5, 2–6; 6 – Tischler, Kemke, 1902, Taf. V, 19)

IV в. н.э. Было невероятно сложно для «варварской» знати заполучить фибулы ZK именно римской работы. Исключениями выглядят в Barbaricum их элитные экземпляры (как, например, в погребении 2/1917 Leuna – Voß, 1998b, Abb. 8, 4). Как правило, снадаемые желанием выглядеть как римский военачальник или, по меньшей мере, как центурион или ветеран легионов, германские воины с начала IV в. н.э. (Амброз, 1966, с. 75) заказывали своим мастерам пружинные (фактически – арбалетовидные) реплики провинциально-римских фибул ZK. Процесс реплицирования начался уже ок. 300 г. Позднее германские подражания V–VI вв. с левосторонним расположением прорези для застёжки в иглоприёмнике слева отличаются от римских и ранне-византийских фибул, которые использовали прорезь, расположенную в правой стороне иглоприёмника, расположенного своим торцом вверх.

Эти реплики сохраняют основные признаки своих прототипов, провинциально-римских фибул типа AVIII, 190 – шестиугольный в сечении стержень-держатель иглы, сфероидные «кнопки», по две фаски с боков ножки. Правда, эти признаки актуальны лишь для застёжек-дериватов из ареалов черняховской и вельбарской культур фазы D1 (рис. 3, 4–7). Их связь с более ранними фибулами неслуховской серии подчёркивается наличием у тех и других спинок треугольного сечения.

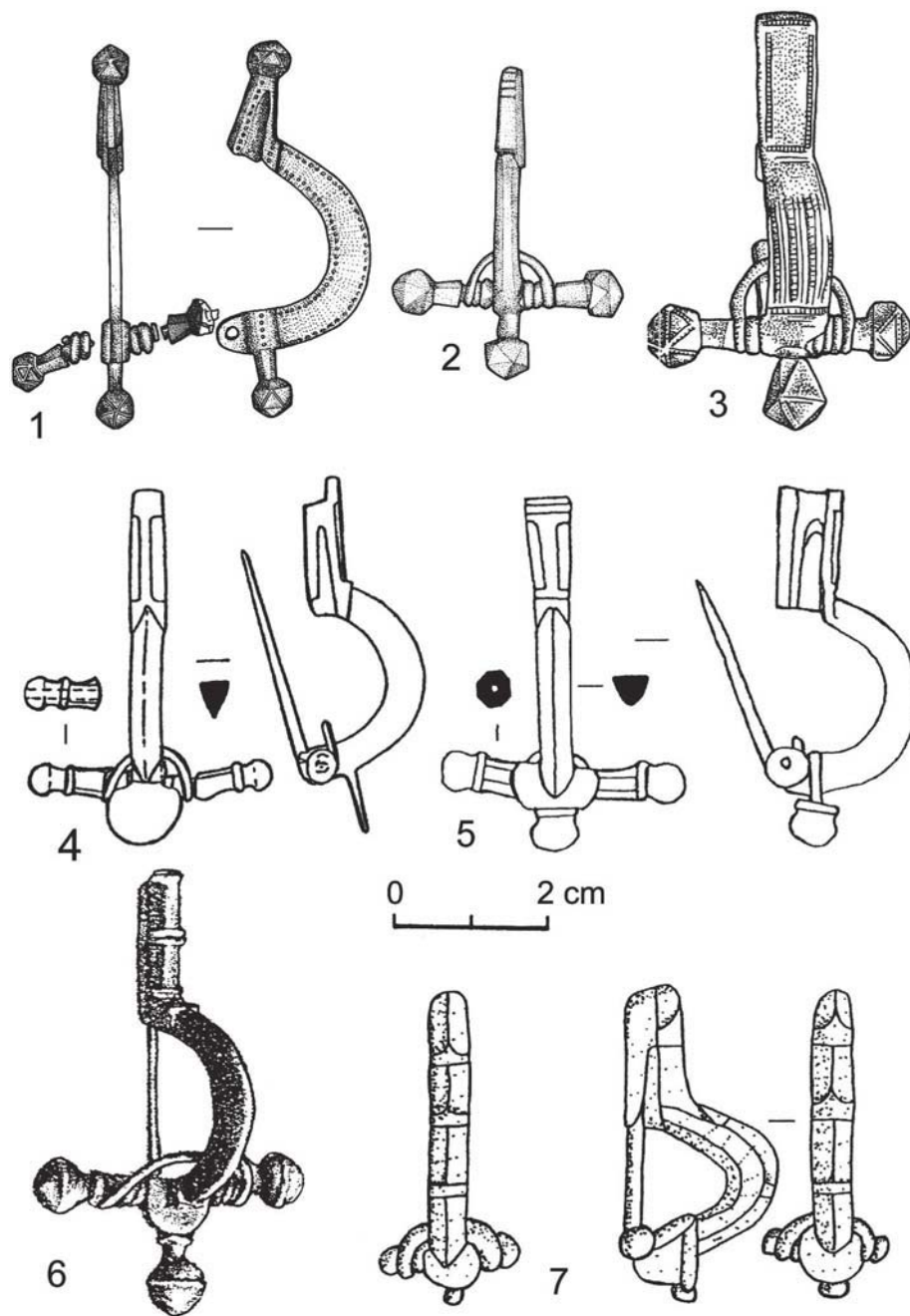
Однако серьёзным импульсом для становления фибул ZK в Восточной Европе было знакомство германских обитателей этих ареалов с римскими фибулами ZK. Оно, очевидно, стало возможным после заключения Императором Констанцием союза с ними в 330 г. (Щукин, 1999, с. 94). Восточные готы стали федератами Империи и, казалось бы, теперь по праву могли носить застёжки легионеров. Специфичной чертой черняховских и вельбарских реплик фибул ZK является полукруглый щиток, от которого отходит центральная «кнопка». Возможно, генезис этих фибул связан с провинциально-римскими застёжками ZK типа Keller 1 (конец III – начало IV вв.), где центральная «кнопка» заменена овальным щитком (тип известного в античном искусстве декоративного «щита амазонок») (Schulze-Dörlamm, 2000, с. 601, Abb. 2).

Германские племена фризов, хавков, саксов и бургундов, в IV в. разными по численности группами занимавшие территорию в нижнем течении р. Эльба (у южной оконечности полуострова Ютланд, ныне – земля Mecklenburg-Vorpommern), и алеманны в среднем течении р. Рейн, создали свою версию реплик фибул ZK. Они, как и упомянутые восточно-готские изделия, копируют фибулы ZK типов A VIII, 190 и A VIII, 191, но характеризуются гранёными, многоугольными «кнопками» (рис. 3, 1–3). Так западно-германские мастера пытались передать специфику гранёных «кнопок» роскошных римских изделий.

В юго-восточной Балтии, в позднеимперское время ещё не вышедшей из круга германских древностей, известны единичные находки не только фибул ZK, но даже их предшественниц типа AI, 22 (рис. 4, 1, 2). Однако несмотря на близость и тесные контакты с вельбарским ареалом любовидской фазы, ожидавшихся было в Янтарном крае находок дериватов фибул ZK с гладкой поверхностью «кнопок» не много (рис. 4, 4, 5). Интересно, что оба варианта дериватов застёжек в погребении Se-24 (могильник Люблино) совпадают (рис. 4, 4). Не исключён факт влияния традиции изготовления «кнопок» с гранями на детали позднейших арбалетовидных «звериноголовых» фибул с маковидными «кнопками» (рис. 2, 2, 4, 5).

Гладкие и гранёные «кнопки» совпадают и в погр. L-25 (Б. Исаково, Гурьевский р-н Калининградской обл.), раскопанном К. Н. Скворцовым. Пользуясь случаем, выражаю признательность этому калининградскому археологу за предоставление рисунка этого комплекса к публикации в данной статье. Фибула ZK из L-25 (рис. 5, 7) имеет узкую, дугообразно выгнутую спинку (как и фибулы из Wa-42 и из Se-24 – рис. 4, 3, 4), делающую её наследницей традиций застёжек типа Lauriacum, характерных для черняховских древностей фазы C3b(C2/D1) (Tejral, 1986, с. 236, Abb. 6). Этот вывод позволяет и фибулу из L-25, и весь этот комплекс датировать фазами C3b(C2/D1)–D1 (ок. 360–400 гг. н.э.). В его составе присутствует фрагментированная арбалетовидная фибула, чья рифлёная спинка поз-

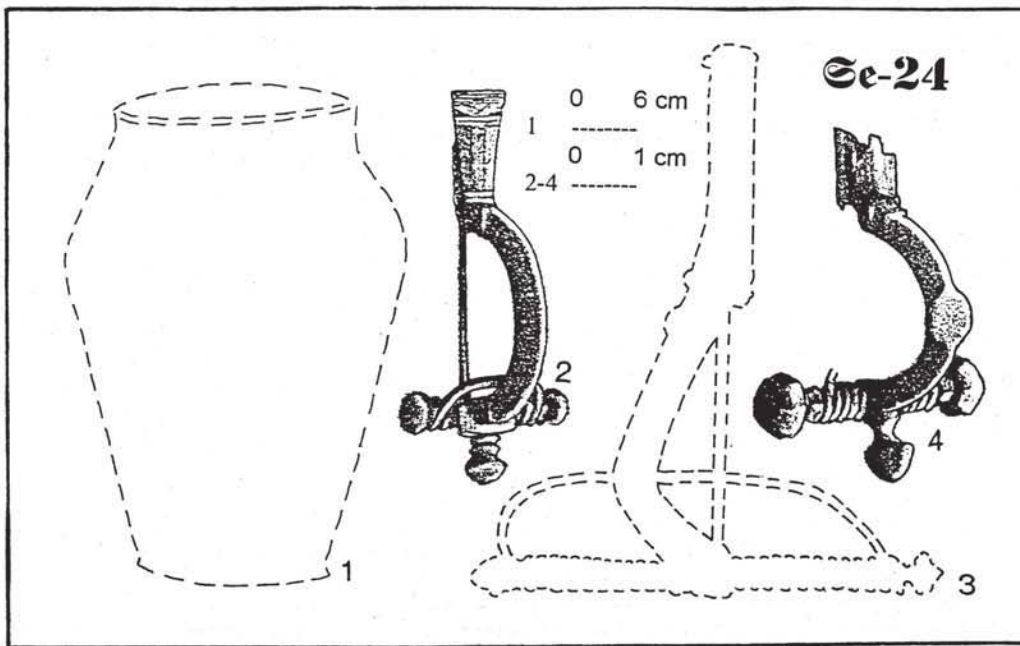
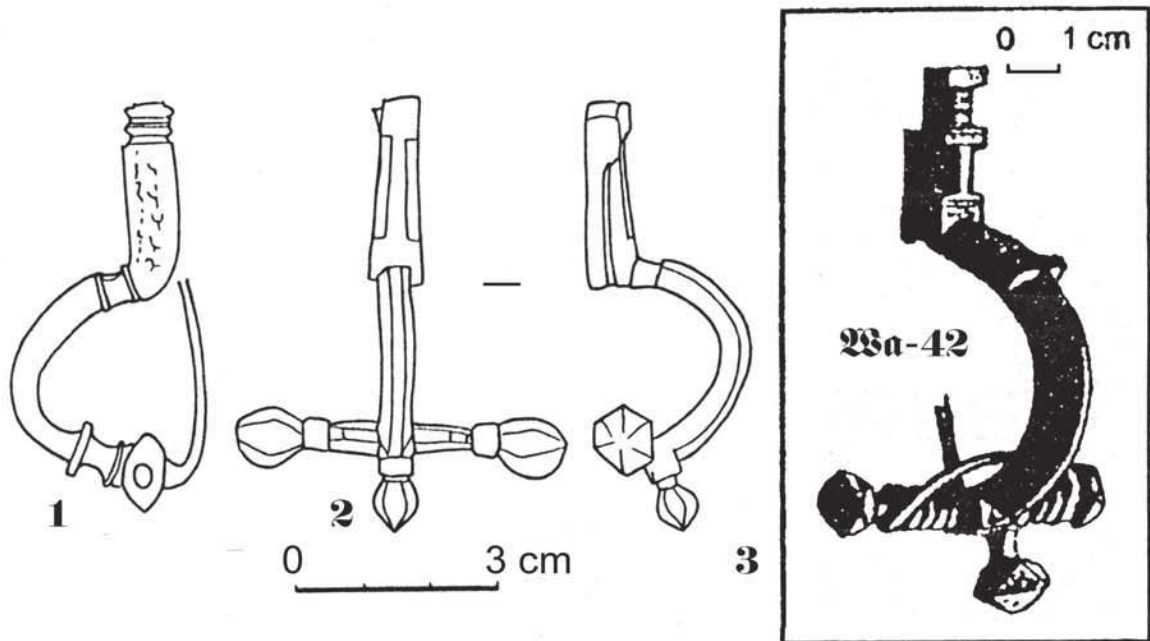

4

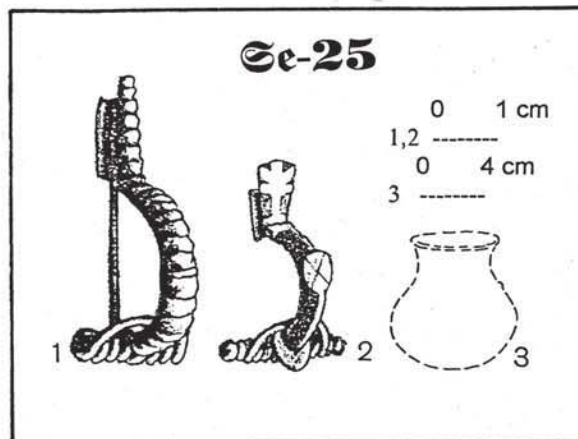

5

воляет отнести эту находку к типу Schönwarling (рис. 5, 9, ср. с рис. 4, 5).

Этим же временем датируется и фибула из погр. Н-59k¹, также обладающая узкой и дугообразно выгнутой спинкой (рис. 6, 1). Хотя третья, центральная «кнопка» на этой фибуле отсутствует, все её остальные признаки (пропилы-фаски на ножке, гранёные «кнопки» по краям держателя пружины) свидетельствуют о прямом родстве этой застёжки с западногерманскими фибулами-дериватами фибул ZK типов AVIII, 190 и AVIII, 191.

Публикуемые новые комплексы из юго-восточной Балтии начала эпохи Великого переселения народов свидетельствуют о том, что германцы, обитавшие в Янтарном крае на исходе античного времени, как и их западные сородичи, активно копировали детали и конструктивные принципы римских фибул ZK конца IV в. Эта дата – *terminus post quem* для появления в исторической Пруссии застёжек с гранёными «кнопками». Их специфическим отличием является зигзагообразное расположение граней на шайбовидной «кнопке». Примечательно использование таким же образом декорированных шайб на концах стержня пружины у ранних типов фибул со звездообразной ножкой (тип Sternfußfibeln).

¹ Рисунок этого комплекса, случайно обнаруженного на могильнике Гора Великанов (Зеленоградский р-н), также любезно предоставлен К.Н. Скворцовым. Эти находки находятся в частной коллекции (г. Калининград).

Эти застёжки, отнесённые А. Битнер-Врублевской к типу V, ранее были отнесены автором этих строк к рубежу этапов D2/D3 (Кулаков, 1998, с. 104, 105). Датировка гранёных «кнопок»-шайб на фибулах-дериватах застёжек ZK фазой D₁ позволяет предполагать сложение звёздчатых фибул с такими «кнопками» уже в это время. Как уже отмечалось ранее, фибулы типа Sternfußfibeln формируются в микрорегионе Хайллибо и на Самбии под непосредственным влиянием западных германцев. Действительно, по Г.-У. Фосс предшественники этих фибул – застёжки с гранёными «кнопками» типов Leitkirch и Leipferdingen – распространены на фазе D1 на севере исторической Саксонии (Voß, 1998a, Abb. 7). Чуть восточнее на фазе C₃ (ок. 300–350 гг. н.э.) бытовал тип фибул со щитовидными площадками на конце ножки и в центре дуги (тип Matthes C) (Voß, 1998b, с. 149, Abb. 12), также являющихся прототипом для звёздчатых фибул Пруссии. Эти фибулы являются одним из материальных показателей деятельности представителей различных германских племён, обозначенных Йорданом этником Vidivarī (готск. «люди Видьи» – Кулаков, 2004, с. 39, 46), образовавших в гуннское время некое «варварское королевство» в низовьях Вислы с центром в микрорегионе Хайллибо. По Вульфстану (IX в.) территория, условно совпадающая со значительной частью ареала распространения древностей видивариев, именуется Witland. Скорее всего, это и есть сохранившееся в народной памяти до IX в. название «королевства» Видьи-Видевута. Ранее мною уже выдвигалось предположение об англо-саксонских кор-

Рис. 4. Реплики фибул с «луковичными наверхиями» в исторической Пруссии: 1 – Sychówko, woj. Warmińsko-Mazurskie, погр. 136; 2 – Ost-Preußen; 3 – Первомайское, Багратионовский р-н, погр. Wa-42 (бывш. Warnikam, Kr. Heiligenbeil); 4 – Люблино, Зеленоградский р-н, погр. Se-24 (бывш. Seerappen bei Metgethen, Kr. Samland) /1 – урна, известная лишь по аналогиям, 2–4 – бронзовые фибулы, пряжка, шайбовидная янтарная бусина, узкий оселок, умбон и рукоять щита;/ 5 – Люблино, Зеленоградский р-н, погр. Se-25 /1, 2 – бронзовые фибулы, 3 – один из двух сосудов-приставок, урна, маленькая пряжка, рамка пряжки прямоугольной формы и другие находки/. (1, 2 – Nowakowski, 1995, Tab. XVII, 10, 11; 3 – Кулаков, 1997, рис. 9; 4, 5 – Tischler, Kemke, 1902, S. 36).

4 pav. Lankinių segių su svogūninėmis galvutėmis pamėgdžiojimai istorinėje Prūsijoje: 1 – Sychówko (Varmijos-Mozūrų vaivadija, Lenkija), kapas 136; 2 – Rytų Prūsija; 3 – Pervomajskoje, Bagrationovsko r. (Kaliningrado sr., Rusija), kapas Wa-42 (buv. Warnikam, Heiligenbeilio apskritis, dab. Kaliningrado sr., Rusija); 4 – Liublino (Zelenogradsko r., Kaliningrado sritis, Rusija), kapas Se-24 (buv. Seerappen prie Metgethen, Sambijos apskritis) /1 – urna, žinoma iš analogijų, 2–4 – bronzinės segės, diržo sagtis, skritulio formos gintaro karolis, galąstuvus, antskydis ir skydo rankena;/ 5 – Liublino (Zelenogradsko r., Kaliningrado sr., Rusija), kapas Se-25/1, 2 – bronzinės segės, 3 – vienas iš dviejų indų, urna, maža sagtis, stačiakampio formos sagties lankelis ir kiti radiniai/ (1, 2 – Nowakowski, 1995, Tab. XVII, 10, 11; 3 – Кулаков, 1997, Abb. 9; 4, 5 – Tischler, Kemke, 1902, S. 36)



Рис. 5. План и вещевой комплекс погр. L-25 грунтового могильника Б. Исаково, Гурьевский р-н (бывш. Lauth, Kr. Königsberg) (рис. К. Н. Скворцова и В. И. Кулакова).

5 pav. Kapo L-25 komplekso planas (plokštėnės kapinynas B. Isakovo, Gurjevo r., Kaliningrado sr., Rusija (buv. Lauth, Königsberg apskritis)) (K. Skvorcovo ir V. Kulakovo pav.)

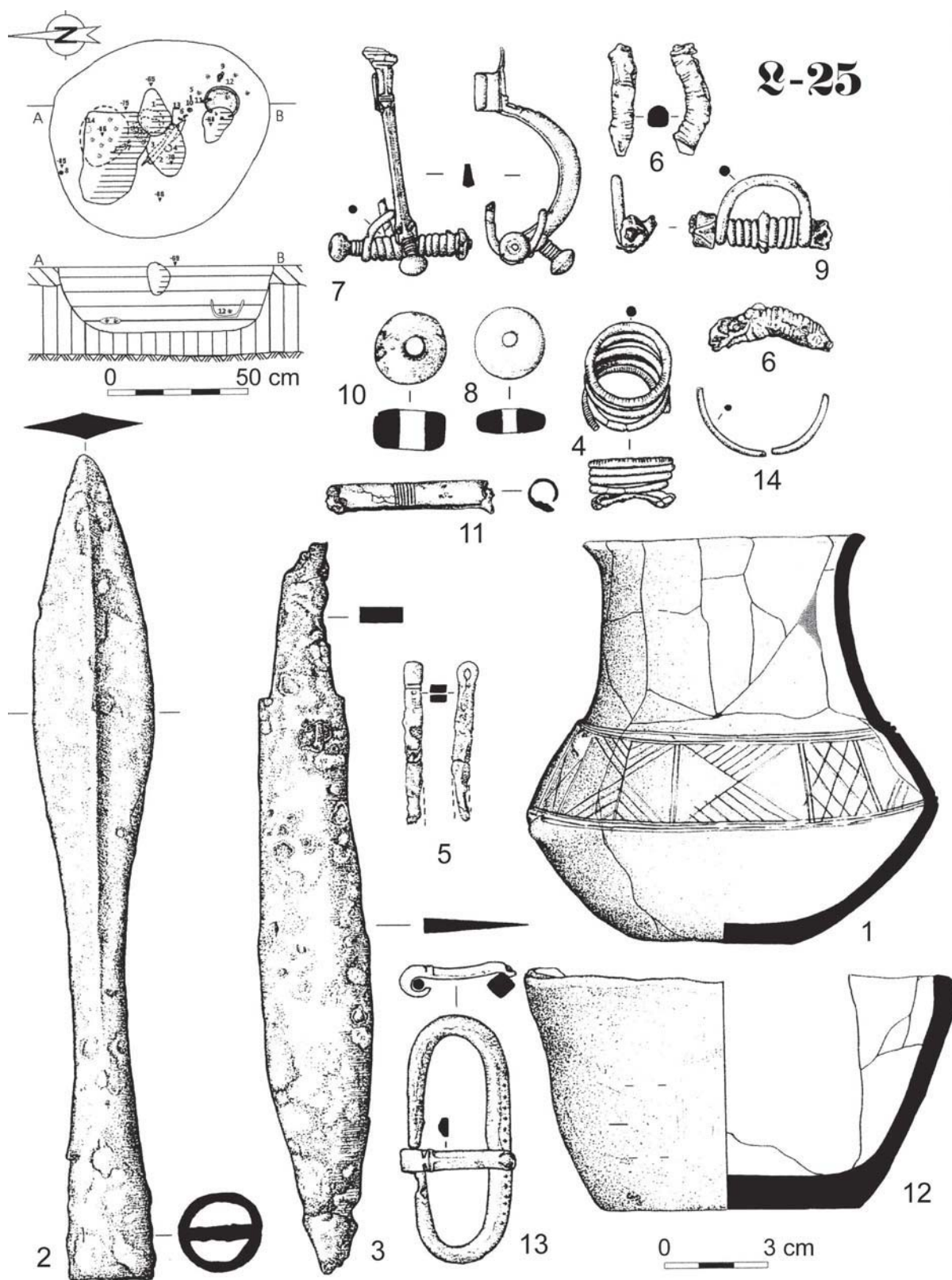

Рис. 6. Вещевой комплекс погр. Н-59к грунтового могильника Гора Великанов, Зеленоградский р-н (бывш. Hünenberg bei Rantau-Neu Kuhren, Kr. Samland): 1 – бронзовая фибула, 2, 3 – бронзовые пряжка и поясная накладка (обоймища?), 4 – наконечник копья, 5 – обломок бронзового кольца (от древка копья?), 6 – боевой нож, 7 – лощёный сосуд-приставка, 8 – бронзовый пинцет; 9 – урна (рисунок любезно предоставлен К. Н. Скворцовым из его личного архива).

6 pav. Kapo H-59k kompleksas Gora Velikanov plokštiniame kapinyne (Zelenogradsko r., Kaliningrado sr., Rusija, buv. Hünenberg prie Rantau-Neu Kuhren, Sambijos apskritis): 1 – bronzinė segė; 2, 3 – bronzinė sagtis ir diržo apkalas, 4 – ieties antgalis, 5 – bronzinio žiedo nuolauža (nuo ieties koto?), 6 – kovos peilis, 7 – indas, 8 – bronzinis pincetas; 9 – urna (K. Skvorcovo piešinys, maloniai pateiktas iš asmeninio archyvo)

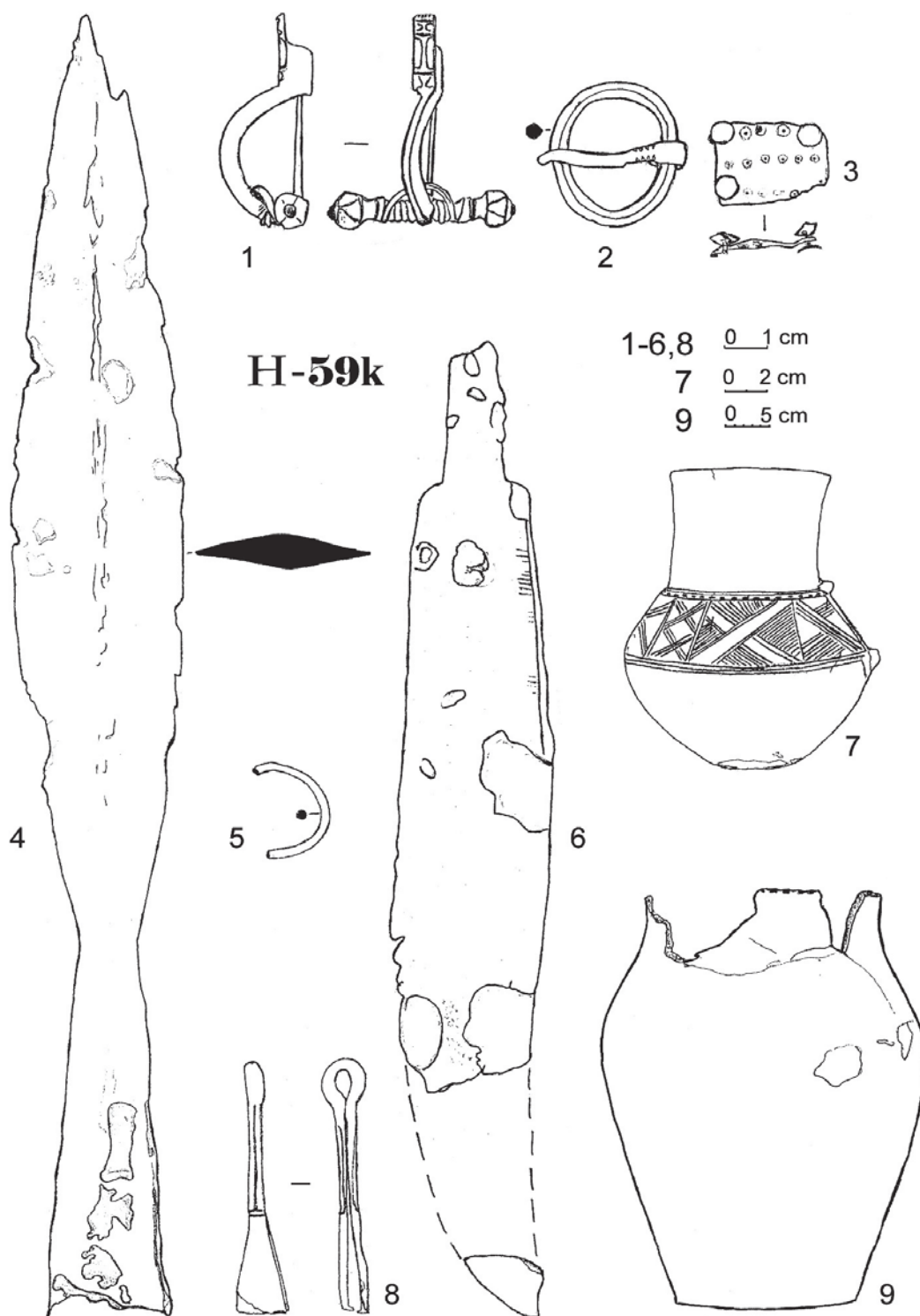

Рис. 7. Римская португья типа *balteus* (слева – реконструкция К. фон Карнап-Борнхайма и Й. Илкера) и пряжки к ней: 1 – Торсберг, 2 – Стёрлинге, 3 – Йогучай, 4 – Prussia-Museum (по: v. Carnap-Bornheim, Ilkjær, 1996, Tab. 13; 1–3 – Tamulynas, 2005, 4 pav., 4 – фонды КОИХМ).

7 pav. Romėniško kalavijo „balteus“ perpetė ir jo sagtys (kairėje – K. Carnap-Bornheim ir J. Ilkjær rekonstrukcija): 1 – Thorsberg, 2 – Sterling, 3 – Jogučiai, 4 – „Prussia“ muziejus (pagal: Carnap-Bornheim, Ilkjær, 1996, Tab. 13; 1–3 – Tamulynas, 2005, 4 pav., 4 – KSIMM fondai)

нях этно-культурной группы видивариев, катализировавшей сложение прусской культуры (Кулаков, 1998, с. 109). Ряд признаков фибул-дериватов ЗК, как было показано выше, действительно связан с ареалом расселения саксов (или их непосредственных предшественников – восточных фризов) на раннем этапе эпохи Великого

переселения народов. Правда, появление этих признаков на вещевом материале могильников Янтарного края соответствует фазе D2. Таким образом, или признаки материальной культуры аллохтонов-видивариев формируются в юго-восточной Балтии ещё в конце IV в., задолго до возвращения ветеранов гуннских войн, считав-

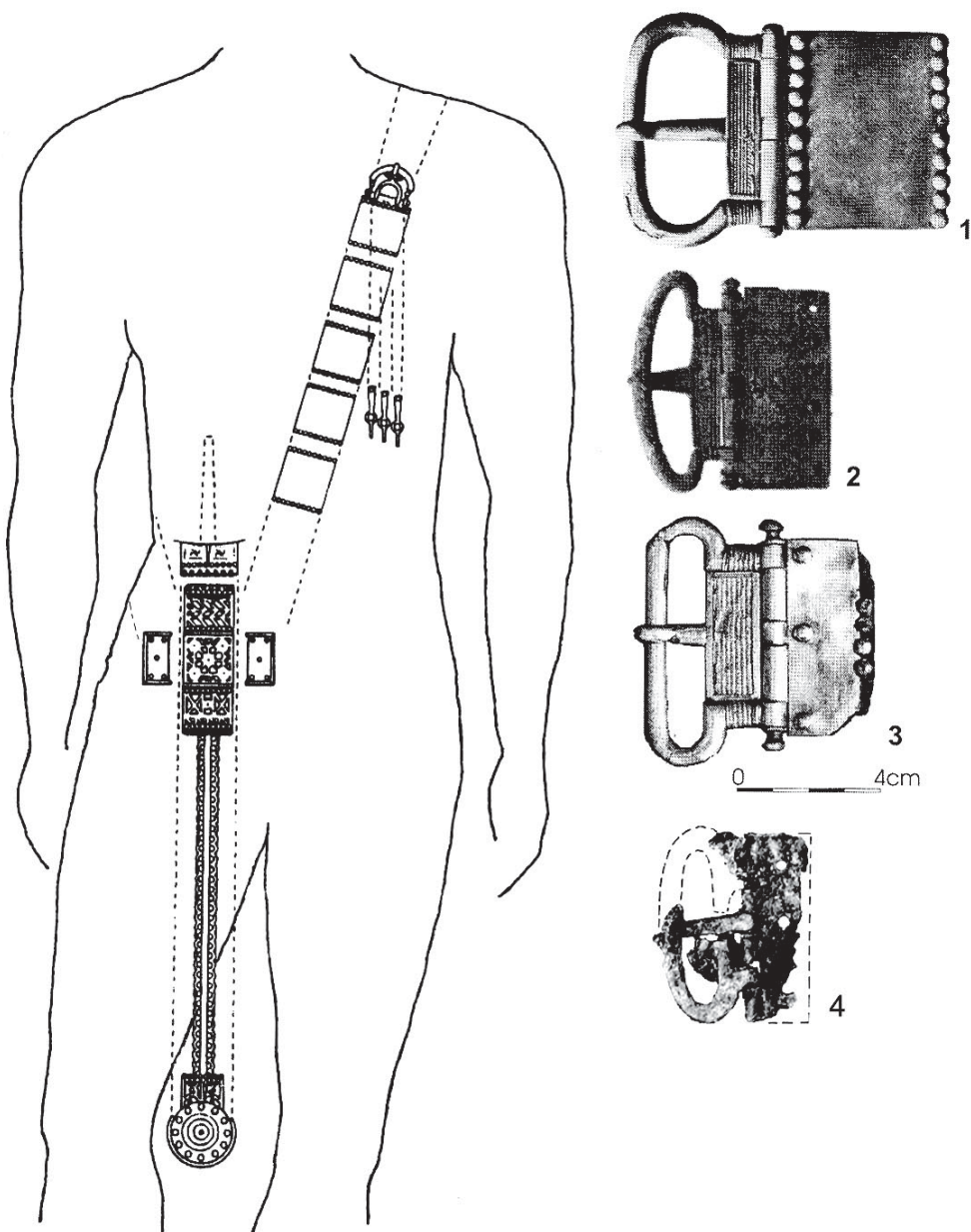

Рис. 8. Эмалевые римские фибулы на западной окраине балтского мира: 1 – погр. 241 могильника Бартликово (Белостокское воев. Польши), 2 – Prussia-Museum (по: 1 – Nowakowski, 1985, рис. II, 8; 2 – фонды КОИХМ).

8 pav. Romėniškos emaliuotos segės vakariniame baltų pasaulio pakraštyje: 1 – kapas 241 Bartlikowo kapinyne (Balstogės vaivadija, Lenkija), 2 – „Prussia“ muziejus (pagal: 1 – Nowakowski, 1985, pav. II, 8; 2 – KSIMM fondai)

шихся основой для сложения общности видивариев, или эта общность формируется ещё в эпоху Радагайса и уже из дельты Вислы и Самбии отправляется на юг участвовать в разграблении Империи под знамёнами Аттилы. Второй вариант генезиса видивариев кажется более логичным, ибо объясняет, почему в эпоху пост-Недао они не разошлись по землям своих предков, а остались в Хайллибо, на клочке земли Балтии, ставшей им второй родиной ещё за полвека до кровавой зари Каталаунских полей и страшного заката Недао.

Как уже упоминалось выше, после союза, заключённого с германцами императором Констанцием в 330 г., восточные готы стали выполнять функцию воинов-федератов Империи и по праву могли иметь детали убора легионеров. Среди них – не только «варварские» реплики фибул ZK, но и пряжки от портупей для меча типа *balteus* (рис. 7, слева), имеющих форму . Заметна стандартизация, которой отвечают пряжки, найденные на датских островах и в Западной Литве (рис. 7, 1–3). У. Лунд Хансен и вслед за ней молодой литовский археолог Л. Тамулинас предполагают в качестве центра распространения таких пряжек на фазах C1b–C2 Южную Скандинавию (прежде всего – Торсберг и Иллеруп) (Tamuļynas, 2005). В этих пунктах, являвшихся озёрными (позднее – болотными) святилищами общегерманского характера, концентрировались культовые подношения из множества германских племенных регионов, в том числе – из Балтии (Kulakov, 2001, с. 51).

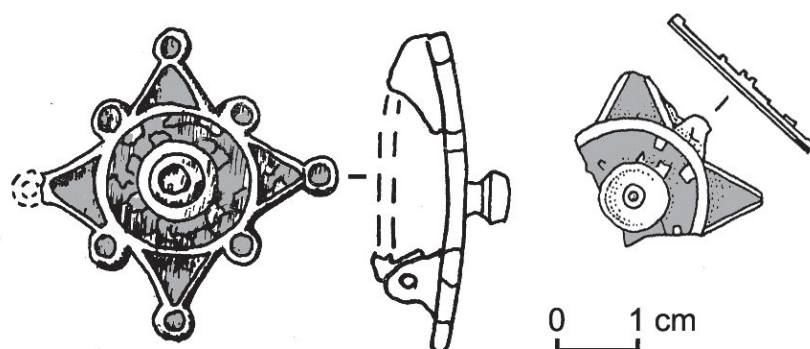
Таким образом, Южную Скандинавию (точнее – острова западного сектора акватории Балтики) не следует считать местом производства -видных пряжек для перевязей римского меча. Они являются результатом развития римских пряжек раннеримского времени (фаза B1), известных в составе поясов легионеров типа *cinquulum* в древностях Самбии (Kulakov, 2000, р. 33). Дальнейшая форма развития данных артефактов – «варварские» подражания римским -видным пряжкам – представлены в германских древностях бассейна р. Эльба, нынешнего Мекленбурга и в вельбарском ареале на фазе C2 в виде пряжек типа M-L E2 (Madyda-Legutko, 1986, с. 38). В 2000 г. подобная бронзовая пряжка (рис. 7, 4) была обнаружена в форту № 3 к северу от г. Калининграда в числе прочих экспонатов из залов Prussia-Museum. К сожалению, комплекс данной пряжки не известен.

Таким образом, получены косвенные археологические подтверждения участия обитателей юго-восточной Балтии в боевых (военное противостояние и трофеи) или административных (служба в легионах, представительский обмен подарками с римскими воинами) контактах с римскими легионами. Об этом свидетельствуют находки (пусть и немногочисленные) «варварских» реплик социально определяемых как воинские фибул ZK и -видных пряжек. Также редки и также социально определяемы римские фибулы с эмалью, находившиеся в Пруссии в составе могил с инвентарём престижного характера (например – погр. 34 могильника Хрустальное, Зе-

леноградского р-на, фаза В2/С1 – Кулаков, 2003, рис. 23, d). Правда, они никогда не воспроизводились местными мастерами. Это очевидно на примере изящно выполненной в провинциально-римских мастерских фибулы звёздчатой формы (рис. 8, справа), фрагмент которой был обнаружен в форту № 3 (предмет из экспозиции Prussia-Museum или его «учебная» копия). Покрывающий её лопасти тонкий слой серой (выгоревшей) эмали

отличен от грубых, комковатых эмалевых конкреций, встречаемых на местных лунницах и подковообразных фибулах раннеримского времени. Как и её прямой аналог, происходящий из погр. 241 могильника Бартликово (Белостокское воев. Польши), эта фибула может являться непосредственным римским «импортом» конца II – начала III вв. н.э. (Nowakowski, 1985, с. 75, 97).

ЛИТЕРАТУРА

- Амброз А. К., 1966. Фибулы юга европейской части СССР. САИ, вып. Д1-30. Москва.
- Буданова В. П., 2000. Варварский мир эпохи Великого переселения народов. Москва.
- Гороховский Е. Л., Гопкало О. В., 2004. Фибулы VII группы О. Альмгрена в ареале черняховской культуры. In: *Археологія давніх слов'ян*. Київ, с. 103–130.
- Кулаков В. И., 1990. „Звериноголовые“ фибулы балтов (V–VII вв.). In: Советская археология. № 2, с. 204–214.
- Кулаков В. И., 1997. Варникам. Древности прусских вождей. In: *Гістарычна-археалагічны зборнік*. № 12. Мінск, с. 143–171
- Кулаков В. И., 1998. Holibo. Междуречье Ильфинг и Фришинг в 5 в. In: *Гістарычна-археалагічны зборнік*. № 13. Мінск, с. 98–119.
- Кулаков В. И., 2003. История Пруссии до 1283 г. Москва.
- Кулаков В. И., 2004. Культ видивариев. In: *Вестник Российского Гуманитарного Научного Фонда*. Москва, № 1 (34), с. 35–47.
- Шукин М. Б., 1999. Феномен черняховской культуры эпохи Константина-Констанция, или что такое черняховская культура? In: *Время «Че». К 100-летию открытия черняховской культуры*, Stratum plus. СПб-Кишинёв-Одесса, № 4, с. 66–101.
- Almgren O., 1923. Studien über Nordeuropäische Fibelformen. Leipzig.
- Bliujiene, 2002. The Main Stylistic Features of the Baltic Crossbow Brooches in the Migration Period. In: *Archaeologia Baltica*. Т. 5, Vilnius, p. 145–159.
- Böhme-Schönberger A., 1998. Die provinzialrömischen Fibeln bei Almgren. In: *100 Jahre Fibelformen nach Oscar Almgren. Forschungen zur Archäologie im Land Brandenburg*. Bd. 5, Wünsdorf, S. 351–366.
- v.Carnap-Bornheim C., Ilkjær J., 1996. Illerup Ådal. Die Prachtausrüstungen, Bd. 5–8. Aarhus.
- Ethelberg P., 1992. To grave Fra Højvang, Sønderjylland. In: *Dendrodatering og absolute kronologi*. Kuml, 1990, Århus.
- Kazanski M., 1998. Les fibules germaniques orientales et danubiennes en Gaule (périodes C2–D2). In: *100 Jahre Fibelformen nach Oscar Almgren. Forschungen zur Archäologie im Land Brandenburg*. Bd. 5. Wünsdorf.
- Koulakov V. I., 2000. Les contacts entre la cote sud de la Baltique et Rome à l'époque de Neron. In: Les sites archéologiques en Crimeé et au Caucase durant l'Antiquité tardive et la haut Moyen-Age. *Colloquia Pontica*. Vol. 5. Leiden–Boston–Köln, p. 29–35.
- Kulakov V. I., 2001. Jütland-Dobrudscha: die Rochade der „Barbaren“ vom 2. bis 4. Jh. Chr. In: *Archaeologia Bulgarica*. Jg. V, H. 2. Sofia, S. 45–48.
- Kulakov V. I., Šiménas V. G., 1992. Latgalische Schmucktypen in des Sammlung des Instituts für Ur-und Frühgeschichte der Universität Wien. In: *Archaeologia Austriaca*. Bd. 76, S. 179–184.
- Madyda-Legutko M., 1986. Die Gürtelschnallen der Römischen Kaiserzeit und der frühen Völkerwanderungszeit im mitteleuropäischen Barbaricum. Oxford.
- Nowakowski W., 1985. Rzyskie importy przemysłowe na terytorium zachodniobałtyjskiego kręgu kulturowego. In: *Archeologia*. Т. XXXIV, s. 63–106.
- Nowakowski W., 1995. Od Galindai do Galinditae. Z badań nad pradziejami bałtyjskiego ludu z Pojezerza Mazurskiego. In: *Barbaricum*. Т. 4. Warszawa.
- Pröttel Ph. M., 1991. Zur Chronologie der Zwiebelknopffibeln. In: *Jahrbuch des Römisch-Germanischen Zentralmuseum Mainz*, 1988, Bd. 35/1.
- Schulze-Dörrlamm M., 2000. Germanische Spiralplattenfibeln oder romanische Bügelfibeln? Zu den Vorbildern elbgermanisch-fränkischer Bügelfibeln der Proto-merowingischen Zeit. In: *Archäologisches Korrespondenzblatt*. Bd. 30, S. 599–613.
- Tamulynas L., 2005. Apie du išskirtinius romėniškojo laikotarpio radinius iš Jogučių kapinyno. In: *Archaeologia Litwana*. Т. 5. Vilnius.
- Tejral J., 1986. Fremde Einflüsse und kulturelle Veränderungen nördlich der mittleren Donau zu Beginn der Völkerwanderungszeit. In: *Peregrinatio Gothica (Archaeologia Baltica, Bd. 7)*. Łódź.
- Tischler O., Kemke H., 1902. Ostpreussische Altertümer aus der Zeit der grossen Gräberfelder nach Christi Geburt. Königsberg.
- Völling T., 1998. Die Fibeln Almgren Fig. 2, 18, 19 und 22. In: *100 Jahre Fibelformen nach Oscar Almgren. Forschungen zur Archäologie im Land Brandenburg*. Bd. 5. Wünsdorf, S. 39–51.
- Voß H.-U., 1998a. Die Bügelknopffibeln. Almgren Gruppe VI, 2, Fig. 185 und 186. In: *100 Jahre Fibelformen nach Oscar Almgren. Forschungen zur Archäologie im Land Brandenburg*. Bd. 5. Wünsdorf, S. 271–282.

Voß H.-U., 1998b. Archäologische Quelle. In: Voß H.-U., Hammer P., Lutz J., *Römische und germanische Bunt- und Edelmetallfunde im Vergleich. Archäologische Untersuchungen*

ausgehend von elbgermanischen Körpergraben. Bericht der Römisch-Germanischen Kommission. Bd. 79, S. 123–157.

СОКРАЩЕНИЯ:

КОИХМ – Калининградский Областной историко-художественный музей
М – Москва
САИ – Свод археологических источников
СПб – Санкт-Петербург

„BARBARIŠKI“ ROMĖNIŠKŲJŲ PROVINCIJŲ SEGIŲ SU „BUOŽELĖMIS“ PAMĖGDŽIOJIMAI BALTIJOS REGIONE C1–D1 PERIODUOSE

Vladimiras Kulakovas

Santrauka

Straipsnyje analizuojamos romėniškųjų provincijų segių su „aguoninėmis“ galvutėmis (segės ZK) įvijos gale ištakos ir formavimosi etapai. IV a. po Kr. tokios segės tapo Romos legionierių atributu.

Straipsnyje skelbiami nauji kapų kompleksai iš pietryčių Pabaltijo tautų kraustymosi epochos pradžios liudija, kad antikos laikotarpio pabaigoje Gintaro krante gyvenę germanai aktyviai kopijavo romėniškųjų IV a. pab. ZK segių detales ir konstrukcijos principus. Tai „terminus post quem“, nuo kurio istorinėje Prūsų žemėje atsiranda segės su briaunotomis buoželėmis. Jų specifinis išskirtinumas – zigzagiškas briaunų išdėstymas rutulio pavidalo buoželėse. Segėse ZK briaunotų buoželių skrituliai datuojami D1 faze. Tai leidžia manyti, kad žvaigždinės segės su tokiomis galvutėmis – „buoželėmis“ – atsirado jau būtent tuo metu. Kaip buvo minėta anksčiau, Sternfußfibeln tipo segės formavosi Hajllibo mikroregione ir Semboje dėl tiesioginės vakarų germanų įtakos. Kiek labiau į rytus C3 fazėje (apie 300–350 m. po Kr.) buvo naudojamos segės su skydelinėmis aikštelėmis kojėlės gale ir lankelio centre, taip pat prūsiškųjų žvaigždinių segių prototipai. Šios segės yra vienas iš įvairių germanų genčių, Jordano pavadintų vidivarijų etnonimu, veiklos materialijų rodiklių. Jie hunų epochoje suformavo tam tikrą „barbariš-

ką karalystę“ Vyslos žemupyje, kurio centras buvo Hajllibo mikroregione. Pasak Vulfstano, teritorija, sąlyginai sutampanti su didžiąja vidivarijų seniųjų išplitimo arealo dalimi, vadinama Witlandu. Veikiausiai tai ir yra išlikęs tautos atmintyje iki IX a. Vidjo – Vaidevučio „karalystės“ vardas. Anksčiau mes jau buvome pateikę hipotezę apie anglosaksiškas vidivarijų etnokultūrinės grupės, katalizavusios prūsų kultūros susidarymą, šaknis. Dalis segių, pamėgdžiojančių segės ZK, požymių, kaip jau rašyta, iš tikrųjų susijusios su saksų (arba jų tiesioginių pirmtakų – fryzų) arealu ankstyviausiame tautų kraustymosi laikotarpiu etape. Tiesa, šių požymių atsiradimas Gintaro krašto kapinynų medžiagoje atitinka fazę D2. Tokiu būdu atsiranda dvi versijos: arba autochtonų – vidivarijų materialinės kultūros požymiai pietryčių Pabaltijyje formuojasi dar IV a., gerokai anksčiau iki sugrįžtant hunų karų veteranams, kurie sudarė vidivarijų bendruomenės pagrindą, arba ši bendruomenė formuojasi Radagaiso epochoje ir jau iš Vyslos deltos ir Sambijos patraukia į pietus plėsti Imperijos su Atilos vėliavomis. Antrasis vidivarijų variantas atrodo logiškesnis, nes paaiškina, kodėl post-Nedao epochoje jie neišsiskirstė po savo protėvių žemes, o liko Baltijoje.

Iš rusų kalbos vertė A. Luchtanas

Įteikta 2005 m. spalio mėn.