

# **ВЕСТНИК**

## **Брянского**

### **государственного**

#### **университета**

**№2(64)**  
**2025**

#### **ИСТОРИЧЕСКИЕ НАУКИ**

**ЖУРНАЛ ВКЛЮЧЕН В «ПЕРЕЧЕНЬ РЕЦЕНЗИРУЕМЫХ НАУЧНЫХ ИЗДАНИЙ, В КОТОРЫХ ДОЛЖНЫ БЫТЬ ОПУБЛИКОВАНЫ ОСНОВНЫЕ НАУЧНЫЕ РЕЗУЛЬТАТЫ ДИСЕРТАЦИЙ НА СОИСКАНИЕ УЧЕНОЙ СТЕПЕНИ КАНДИДАТА НАУК, НА СОИСКАНИЕ УЧЕНОЙ СТЕПЕНИ ДОКТОРА НАУК» ВЫСШЕЙ АТТЕСТАЦИОННОЙ КОМИССИИ РОССИЙСКОЙ ФЕДЕРАЦИИ.**

**Группа научных специальностей: 5.6 – исторические науки.**

**Научные специальности:** 5.6.1. – Отечественная история; 5.6.2. – Всеобщая история; 5.6.3. – Археология; 5.6.5. – Историография, источниковедение, методы исторического исследования; 5.6.7. – История международных отношений и внешней политики.

Журнал индексируется в следующих системах и каталогах:  
РИНЦ, Directory of Open Access Journals (DOAJ),  
CROSSref, Ulrich's Periodicals Directory.

Кулаков В.И., доктор исторических наук, Институт археологии РАН, Москва (Россия)

## ШУМЯЩИЕ ПОДВЕСКИ БАЛТОВ, САРМАТ И ГЕРМАНЦЕВ

Проведённый в представленной статье обзор шумящих подвесок в восточной части нашего континента, позволяет сделать следующие выводы: 1. Основное количество шумящих подвесок, изготовлявшихся из бронзовых пластин, приходится на финно-угорские племена эпохи раннего средневековья. Сходные по виду шумящие подвески из Мазурского Поозерья попали к носителям традиций мазурской культурной группы, скорее всего, из финно-угорского племенного ареала. Подковообразные литые шумящие поясные подвески попали на Мазуры из ареала германских племён. 2. Кольчатые подвески, соединённые между собой в составе погребений и кладов носителей культуры западнобалтских курганов эпохи поздней бронзы и раннего железного века, именуется «шумящими» условно. Такие конструкции из колец создавались, возможно, для их компактного размещения в могильных ямах и в составе кладов. 3. Возможно, спиральное кольцо из погр. Do-147 также соединено с фибулой для компактности. Ранние случаи совмещения кольцевидных украшений с лучковыми и прочими фибулами в сарматском Крыму, имели, скорее всего, сугубо декоративный характер. 4. Шумящие кольцевидные подвески в Скандинавии эпохи викингов имеют несомненно культовое значение, связанное с шаманскими ритуалами культа Одина. находка бича с такой подвеской на могильнике Kl. Каур (Самбия) явно связана со скандинавским культурно-этническим импульсом.

**Ключевые слова:** Крым, Скандинавия, юго-восточная Балтия, украшения.

**DOI:** 10.22281/2413-9912-2025-09-02-77-82

В восточноевропейской археологии существует традиционное мнение о том, что шумящие подвески, имевшие, возможно, культовый характер, использовались преимущественно финно-угорскими племенами эпохи раннего средневековья. Например, для женского убора ранне-средневековой мери характерны трёхспиральные шумящие подвески с ушком, восходящие к позднедьяковской традиции [1, с. 78]. В женских украшениях финно-угров встречались также пластинчатые подвески трапециевидной формы и в виде утиных лапок. Археологи именуют эти подвески «шумящими» из-за того, что при движении их хозяйки подвески, сделанные, как правило, из бронзы, издают тихий звон, соприкасаясь друг с другом.

Подвески различных форм, в том числе – трапециевидных, изготавливавшиеся из бронзовых пластин, известны в археологическом материале VII в. н.э. могильников западной части Мазурского Поозерья. По несколько таких подвесок представлены в основном в ожерельях,

реже – в виде подвесок к поясу или же к фибулам. Некоторые типы подвесок известны у западных балтов различных племён вплоть до XII в. [3, с. 169].

Если относительно раннесредневековых мазурских подвесок можно подозревать их германское (поясные подковообразные подвески) и финно-угорское (трапециевидные и прочие подвески) происхождение, то подвески в виде множественных колец (часто - с несомкнутыми концами) явно автохтонные. Самые ранние из них датируются на Самбии и в её округе эпохой поздней бронзы (рис. 1,1). Кольцевидные подвески этого времени таковыми поименованы формально, так как, встреченные в погребениях и, реже, в кладах, они скреплены лишь между собой и не присоединены к деталям женского убора (рис. 2,г). В эпоху Великого переселения народов на Самбии известна фибула из могильника Dollkeim/Коврово (погр. Do-147), на дужку которой повешен бронзовый спиральный перстень (рис. 3,1). Таким же образом перстни,

серьги, детские (?) браслеты (в одном случае – даже гривна) и височные кольца (?) крепились к иглам (рис. 4) в сарматских погребениях предгорного Крыма с сер. I в. н.э. по вторую пол III в. н.э. [2, с. 305, 306]. Таким образом находка на могильнике Dollkeim/Коврово является более поздней относительно сарматского обычая снабжения деталей фибул кольчатыми украшениями. Довольно спорная возможность появления такого сарматского обычая в Балтии (как и сам смысл привешивания колец к фибулам в составе погребального инвентаря) требует дальнейшего изучения.

Если западнобалтские кольца крепились друг к другу, скорее всего, для компактного их размещения в погребениях и в составе кладов (рис. 5, 1-3), то скандинавские кольцевидные подвески с полным правом можно назвать шумящими (рис. 5, 4,5). В частности, такие подвески на «погремушках» и на кнутовищах имели, скорее всего, культовое назначение и применялись при обрядах жертвоприношений крупного рогатого скота [5, с. 126, 127].

Проведённый в данной статье краткий обзор шумящих подвесок в древностях восточной части нашего континента, позволяет сделать следующие выводы:

1. Основное количество шумящих подвесок, изготовлявшихся из бронзовых пластин, приходится на финно-угорские племена эпохи раннего средневековья. Сходные по виду шумящие подвески из Мазурского Поозерья попали к носителям традиций мазурской культурной группы,

скорее всего, из финно-угорского племенного ареала. Контакты этих народов на пороге средневековья читаются на археологическом материале [6, с. 112]. Традиция поясных подвесок попала на Мазуры из ареала германских племён.

2. Кольчатые подвески, соединённые между собой в количестве нескольких экземпляров в составе погребений и кладов носителей культуры западнобалтских курганов эпохи поздней бронзы и раннего железного века, именуется «шумящими» условно. Такие конструкции из колец создавались, возможно, для их компактного размещения в могильных ямах и в составе кладов.

3. Возможно, спиральное кольцо из погр. До-147 также соединено с фибулой для компактности. Ранние случаи совмещения кольцевидных украшений с лучковыми и прочими фибулами в сарматском Крыму, имели декоративный характер. Обращает на себя внимание использование и балтами, и сарматами исключительно кольцевидных предметов для создания из них разнообразных конструкций. Этот феномен может иметь и утилитарное значение, и обладать неким культовым смыслом.

4. Шумящие кольцевидные подвески в Скандинавии эпохи викингов имеют несомненно культовое значение, связанное с шаманскими ритуалами культа Одина. находка бича с такой подвеской на могильнике Kl. Каур (Самбия) связана со скандинавским культурно-этническим импульсом [5, с. 125].

### Список литературы

1 Голубева Л.А.. Меря // Финно-угры и балты в эпоху средневековья. Археология СССР, М.: «Наука», 1987 - С. 67-81.

2. Иштванович Э., Кульчар В., Стоянова А.А. Фибулы в костюме населения сарматского времени предгорного Крыма и Альфёльда // Друзей медлительный уход... Памяти Олега Шарова, Кишинёв: Высшая антропологическая школа, 2022 - С. 295-321.

3. Кулаков В.И. Могильники западной части Мазурского Поозерья конца V - начала VIII вв. /по материалам раскопок 1878-1938 гг./ // Barbaricum-1989. Warszawa: Institut archeologii Uniwersitetu Warszawskiego, 1989 - С. 148-273.

4. Кулаков В.И. Доллькайм-Коврово. Исследования 1879 г., Минск: Институт

истории НАН Беларуси, 2004 - 135 С.

5. Кулаков В.И. Железное кнутовище из могильника Kleine Kaup и роль статусных бичей в восточноевропейских древностях X-XI вв. // *Archaeologia Lituana*. Vilnius: Vilniaus universiteto leidykla, t. 13. 2012 - С. 117-127.

6. Кулаков В.И. Восточный путь западных балтов эпохи Меровингов // В.И. Кулаков, А.П. Гаврилов, А.С. Семенов. *Предыстория Руси V-X век*. СПб.: Алетейя, 2024 - С. 108-114.

7. Петерсен Я. *Норвежские мечи эпохи викингов*, СПб: Альфарет, 2005 - 331 С.

8. Gaerte W. *Urgeschichte Ostpreussen*, Königsberg: Gräfe und Unzer Verlag, 1929 - 406 S.

9. Okulicz J. *Pradzieje ziem pruskich od późnego paleolitu do VII w. n. e.*, Wrocław-Warszawa-Kraków-Gdańsk: Ossolineum, 1973 - 588 S.

Подписи к рисункам к статье В.И. Кулакова «Шумящие подвески балтов, сармат и германцев»:

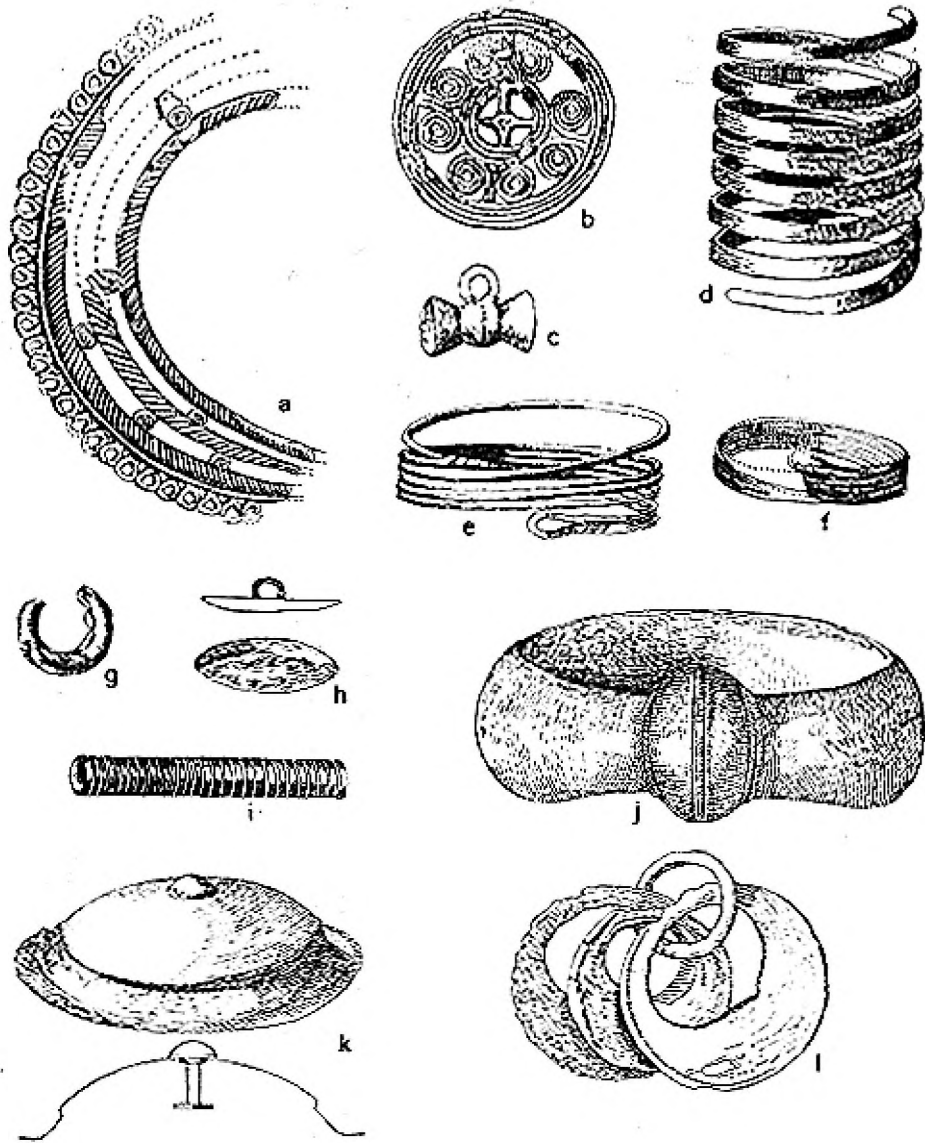

**Рис. 1.** Инвентарь клада в Kl.Drebkau/Зелёный Гай (Зеленоградский р-н), V этап эпохи бронзы [9, рис. 79].



Рис. 2. Инвентарь кург. VI могильника Łączyно Stare, woj. mazowieckie Polski [9, рис. 120].



Рис. 3. Инвентарь погр. Do-147 грунтового могильника Dollkeim/Коврово (Зеленоградский р-н) [4, рис. 56].

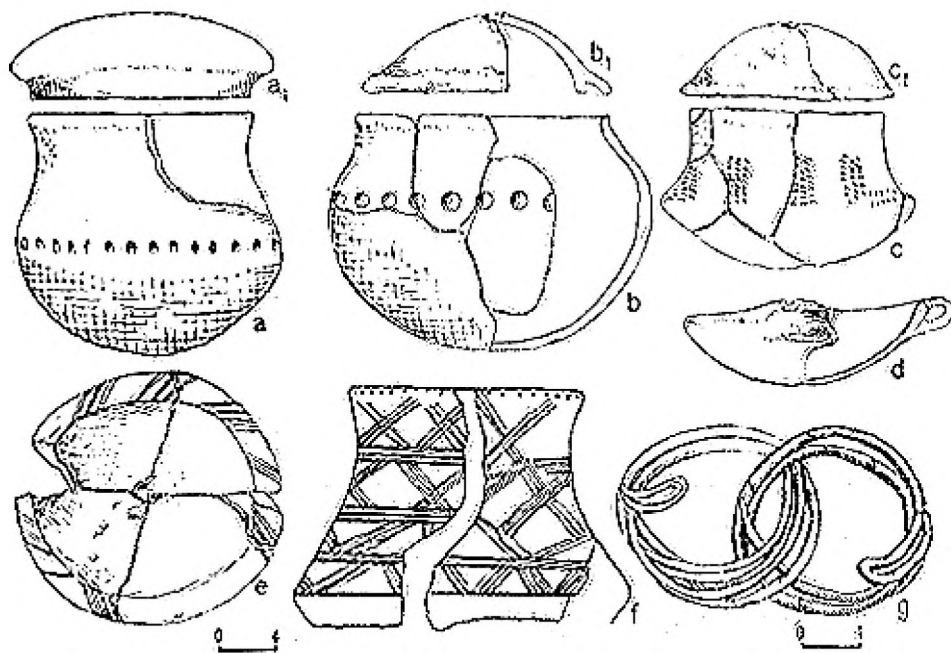

**Рис. 4.** Фибулы с надетыми на их иглы кольцами из Крыма: 1-4 – могильник Нейзац (1 – погр. 90, 2 – погр. 87, 3 – погр. 92, 4 – погр. 170), 5 – погр. 24 могильника Дружное [2, рис. 5].

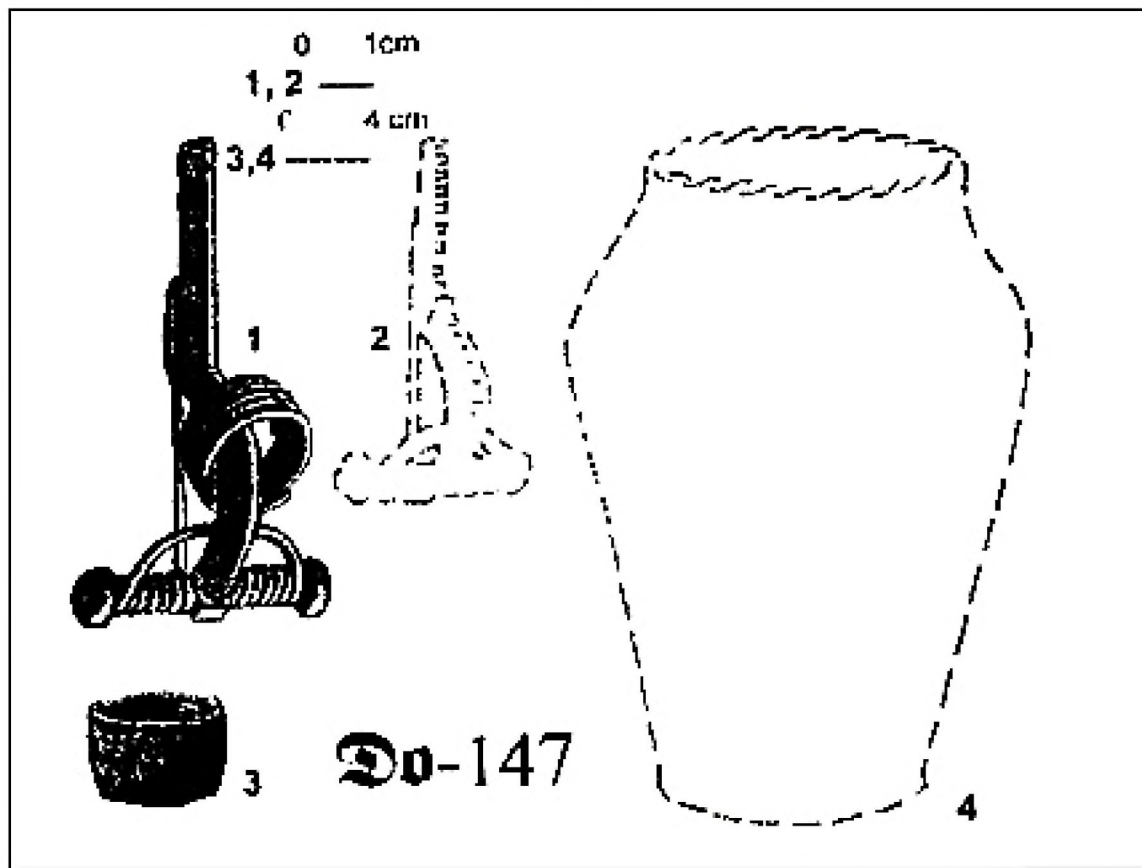
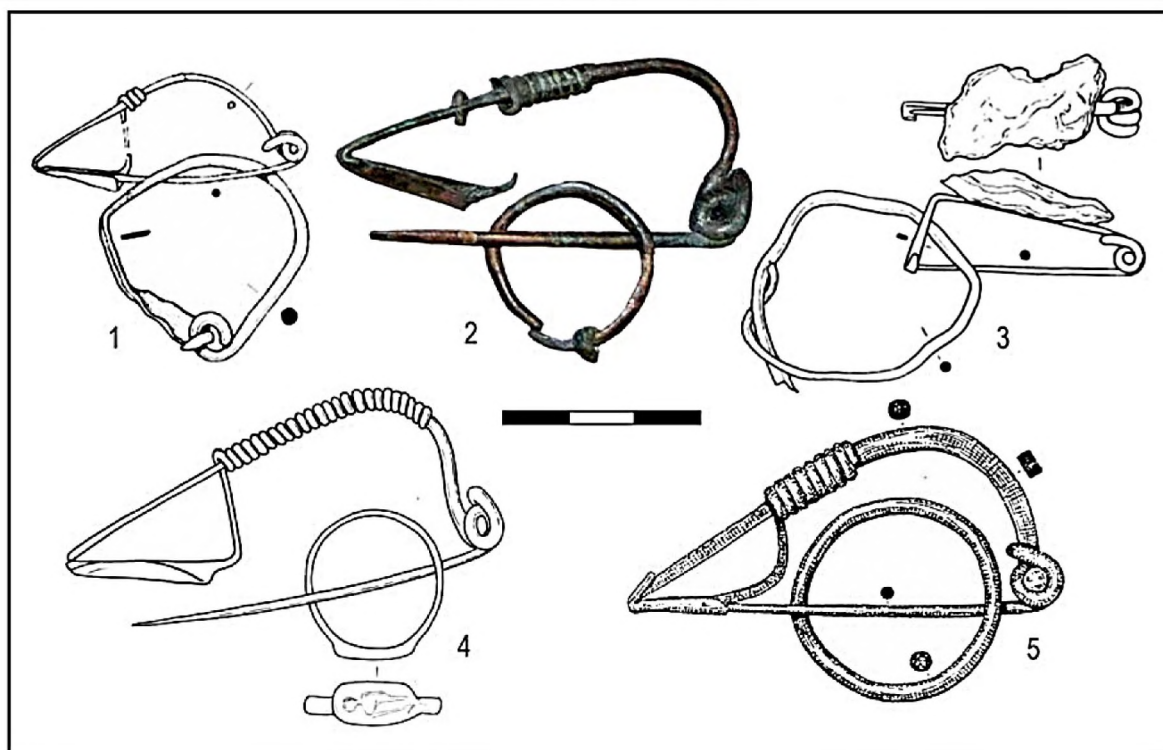
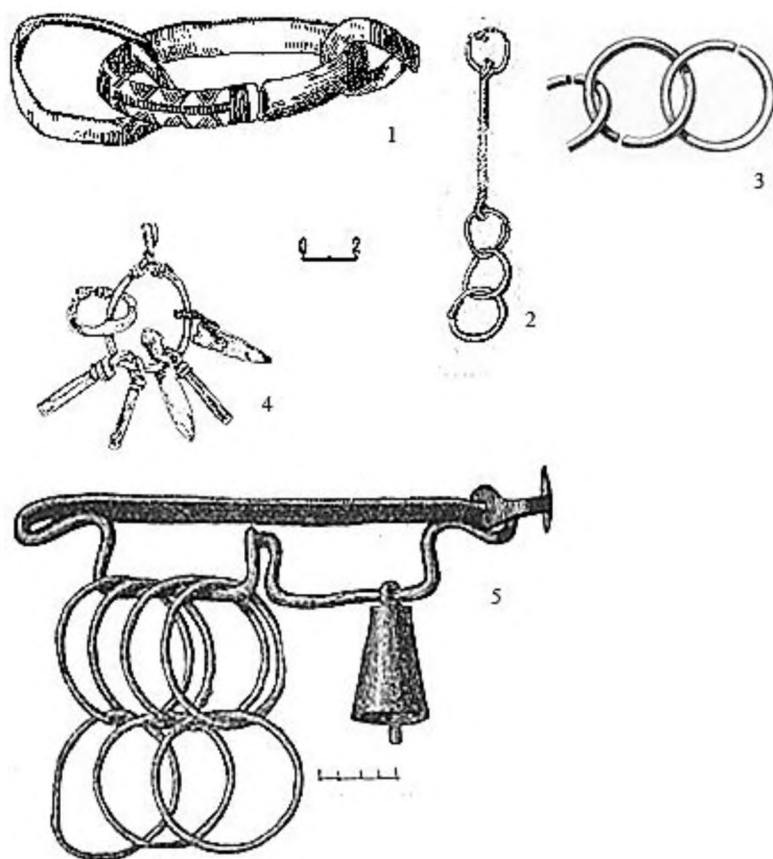

**Рис. 5.** Шумящие кольца-подвески балтов и скандинавов: 1 – Plössen/Plešno, woj. mazursko-warمیńskie Pol;ski, 2 – Lazne, mazursko-warمیńskie Pol;ski, 3 – из клада в Bertenstein/Bartoszyce, woj. mazursko-warمیńskie Pol;ski, 4 – Sverige, 5 – Rattle, Telemark, Sverige (1 - 9, рис. 116; 2 - 8, рис. 162; 3 - 8, Abb. 71,f; 4 - 7, с. 47; 5 - 7, рис. 49).

## NOISY PENDANTS OF THE BALTS, SARMATIANS, AND GERMANS

The review of noisy pendants in the eastern part of our continent conducted in the presented article allows us to draw the following conclusions: 1. The majority of noisy pendants made of bronze plates belong to the Finno-Ugric tribes of the early Middle Ages. Similar in appearance noisy pendants from the Masurian Lake District came to the bearers of the traditions of the Masurian cultural group, most likely from the Finno-Ugric tribal area. Horseshoe-shaped cast noisy belt pendants came to Masuria from the area of the Germanic tribes. 2. Ringed pendants, connected to each other as part of burials and hoards of the bearers of the West Baltic kurgans culture of the Late Bronze Age and Early Iron Age, are called "noisy" conditionally. Such ring structures were created, possibly, for their compact placement in burial pits and as part of hoards. 3. Possibly, the spiral ring from burial Do-147 is also connected to the fibula for compactness. Early cases of combining ring-shaped jewelry with bow-shaped and other fibulae in Sarmatian Crimea were most likely purely decorative. 4. Noisy ring-shaped pendants in Scandinavia of the Viking Age undoubtedly have a cult significance associated with the shamanic rituals of the cult of Odin. The discovery of a whip with such a pendant at the Kl. Kaup burial ground (Sambia) is clearly associated with the Scandinavian cultural and ethnic impulse.

**Keywords:** Crimea, Scandinavia, southeastern Baltic, jewelry.

### References

- 1 Golubeva L.A. Merya // Finno-Ugrians and Balts in the Middle Ages. Archaeology of the USSR, Moscow: "Science", 1987 - PP. 67-81.
2. Ishtvanovich E., Kulchar V., Stoyanova A.A. Fibulae in the costume of the population of the Sarmatian period of the foothills of Crimea and Alföld // The slow departure of friends ... In memory of Oleg Sharov, Chisinau: Higher Anthropological School, 2022 - PP. 295-321.
3. Kulakov V.I. Burial grounds of the western part of the Masurian Lakeland of the end of the 5th - beginning of the 8th centuries / based on excavations in 1878-1938 // Barbaricum-1989. Warsaw: Institut archeologii Uniwersitetu Warszawskiego, 1989 - PP.. 148-273.
4. Kulakov V. I. Dollkeim-Kovrovo. Researches of 1879, Minsk: Institute of History of the National Academy of Sciences of Belarus, 2004 - 135 P.
5. Kulakov V. I. Iron whip handle from the Kleine Kaup burial ground and the role of status whips in Eastern European antiquities of the 10th-11th centuries // Archaeologia Lituana. Vilnius: Vilniaus universiteto leidykla, vol. 13. 2012 - PP. 117-127.
6. Kulakov V. I. Eastern route of the western Balts of the Merovingian era // V. I. Kulakov, A. P. Gavrilov, A. S. Semenov. Prehistory of Rus' V-X centuries. SPb.: Aleteya, 2024 - PP.. 108-114.
7. Petersen J. Norwegian swords of the Viking era, SPb: Alpharet, 2005 - 331 p.
8. Gaerte W. Urgeschichte Ostpreussen, Königsberg: Gräfe und Unzer Verlag, 1929 - 406 P.
9. Okulicz J. Pradzieje ziem pruskich od późnego paleolitu do 7 w. n. e., Wrocław-Warsaw-Kraków-Gdańsk: Ossolineum, 1973 - 588 P.

### Список сокращений

М. – Москва

НАН Беларуси – Национальная академия наук Беларуси

СПб – Санкт-Петербург

### Об авторе

**Кулаков Владимир Иванович** – доктор исторических наук, ведущий научный сотрудник Института археологии РАН (Россия). E-mail: drkulakov@mail.ru

**Kulakov Vladimir Ivanovich** – Doctor of Historical Sciences, Leading Researcher at the Institute of Archeology of the Russian Academy of Sciences (Russia). E-mail: drkulakov@mail.ru